



## SQUARES 50x1 230V natynkowy

### SQUARES 50x1 230V surface

Kategoria: oprawy natynkowe

Moc: 20-50W (LED 3.5-10W)

Źródło światła: PAR16, 230V

Oprawka: GU10

Ściemnianie w standardzie: Phase-Control

Nie zawiera źródła światła.

Nie wymaga transformatora.

#### DOSTĘPNE WYKOŃCZENIA:

MAT MIESZANY W&B B&W



SQUARES 50x1 230V Phase-Control natynkowy

45811-0000-U8-PH-xx

-xx oznacza kod wykończenia z tabeli poniżej.

#### DOSTĘPNE WYKOŃCZENIA OPRAWY:

##### B&W

czarno-biały -62

##### MAT

alu -01 czarny -02

biały -03 czerwony -05

ecru -07 antracyt struktura -18

złoty struktura -19

##### MIESZANY

mieszany -06

##### W&B

biało-czarny -63

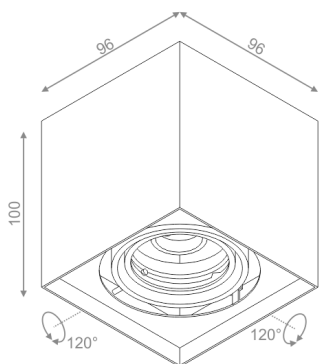

Tolerancja wymiarowa  $\pm 1$ mm

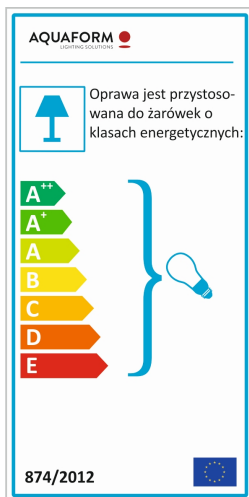

Gwarancja: 2 lata

Podane wymiary oraz informacje techniczne mają jedynie charakter informacyjny. Rzeczywiste dane mogą się nieznacznie różnić ze względu na proces produkcyjny. Aquaform zastrzega sobie prawo do zmiany przedstawianych materiałów i parametrów technicznych produktów bez wcześniejszego powiadomienia. Na zdjęciach pokazane jest poglądowe przedstawienie produktów oraz kolorów. Wykończenie, kolor oraz wygląd optyki zależne są od dokonanego wyboru oprawy i mogą być inne niż przedstawione na zdjęciu.